

Driemaandelijks tijdschrift
Verschijnt in de maanden: maart - juni - september - december
Editie: F.V. AMSAC

Postkantoor: Ledeberg 1

ARTEVELDE MINIATUUR SPOORWEG AMATEURS CLUB



AMSAC nr. 32

7 maart 1994

Verantwoordelijke uitgever: A. D'hoolaeghe
Peter Benoitlaan 43,
9050 Gent

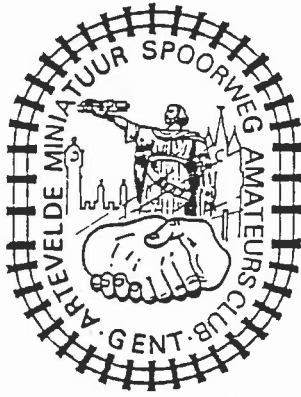

ARTEVELDE MINIATUUR SPOORWEG
AMATEURS CLUB GENT

Feitelijke Vereniging sedert 1956

HET BESTUUR:

- Ere Voorzitter: - VIERSTRAETE Frans
Eerste Stationschef te Gent Sint-Pietersstation
- Voorzitter: - D'hoolaeghe André
Peter Benoitlaan 253 Gentbrugge 9050 (231.93.72)
- Ondervoorzitter: - CLAEYS Guy
Henri de Sagherstraat 16 Drogen 9031 (227.68.41)
- Sekretaris: - COCQUYT Hans
Deinsesteenweg 11 Drogen 9031 (227.05.74 - 236.24.33)
- Penningmeester: - VANDERSTUYF Laurent
Kraaistraat 35 Gent 9000 (222.75.66)
- Commissaris: - DENEFF Robert
Latemstraat 20 De Pinte 9840 (282.64.43)
- Commissaris: - BONTINCK Patrick
Destelbergenstraat 40 St.-Amandsberg 9040 (228.60.27)
- Techn. Raadgever:- MANNAERT Luc
Tuinwijk 24 Dendermonde 9200

LIDMAATSCHAP: Het lidmaatschap kan verkregen worden tegen betaling van 400fr. per werkingsjaar, geldende van 1 januari tot 31 december. De minimum leeftijd om lid te worden werd vastgelegd op 16 jaar.

CLUBBLAD: Het clubblad van AMSAC verschijnt 4 maal per werkingsjaar en wordt gratis uitgereikt aan de clubleden.

VERGADERINGEN: De vergaderingen hebben plaats in het clublokaal, gelegen in het Sint-Pietersstation - spoor 1 - iedere maandagavond om 20 uur. De werkavonden gaan door iedere vrijdagavond om 20 uur, in het clublokaal, na afspraak met een van de heren CLAEYS Guy en/of COCQUYT Hans, die de technische leiding op zich nemen.

De leden die wensen teksten te publiceren in het clubblad, doen dit onder eigen verantwoordelijkheid !!!

Alle betalingen aan AMSAC dienen te gebeuren via onze Bankrekeningnummer van de ASLK: 001 - 0899284 - 73 t.n.v. de F.V. AMSAC, Kraaistraat 35 Gent 9000.

Niets uit dit clubblad mag worden verveelvuldigd en/of openbaar gemaakt d.m.v. druk, fotocopy, microfilm of op welke andere wijze ook, zonder voorafgaande schriftelijke toestemming van de uitgever !

Alle briefwisseling gericht aan AMSAC dient gezonden te worden aan het adres van de voorzitter: D'hoolaeghe André
Peter Benoitlaan 253
9050 Gentbrugge

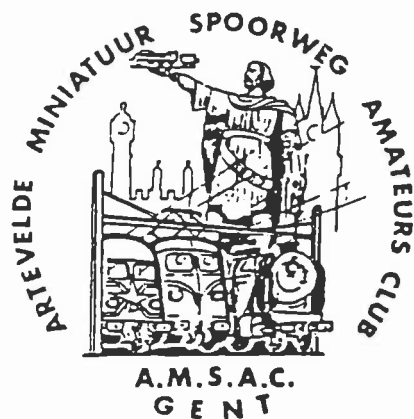

Inhoudstafel

	Blz.
Clubnieuws	1
Wie wenst deel te nemen aan de cursus elektriciteit ?	7
AMSAC bedankt en feliciteerd haar leden	8
Door ons gelezen - Te Brussel kon men reeds kennis maken met de tram 2000	10
Baureihe 119/219/229 van de Deutsche Reichbahn	11
Deze bijzondere diesellokomotief inspireerde twee fabrikanten om dit model op schaal uit te brengen: BRAWA en GUTZOLD	12
Stoomlokomotief serie 880 van de Italiaanse Spoorwegen (FS)	13
Agenda	14
Hoe kan ik op een kruising mijn tram met een treinbaan laten functioneren ?	18

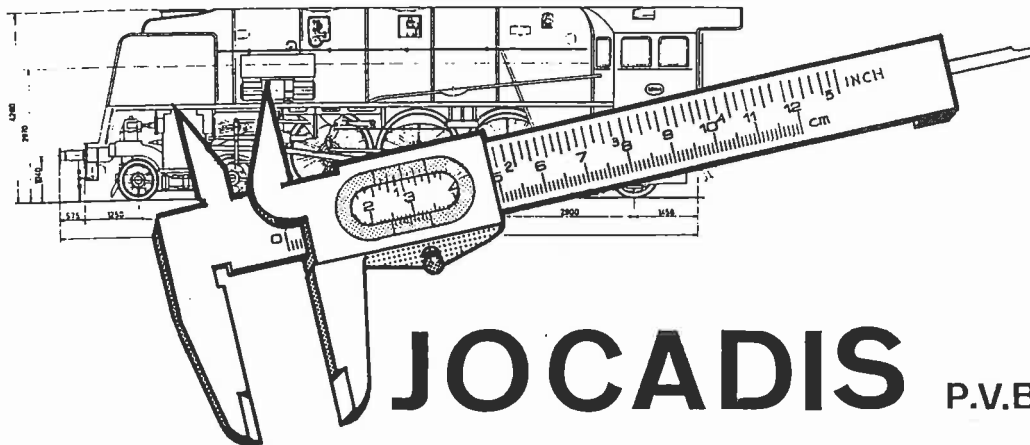

JOCADIS

P.V.B.A.

TREINEN & TRAMS IN MINIATUUR
de specialist in nauwkeurigheds modellen

BRUSSELSTRAAT 53
7850 - EDINGEN
TEL: (02) 395.71.05

open van dinsdag tot zaterdag
van 9u. à 12u. ~ 14u. à 19u.
op zondag van 10u. à 12u.30
de maandag gesloten

a.d'hoelaeghe, 92

GRAVEER- & STEMPELBEDRIJF
ETN. VANDERSTRAETEN

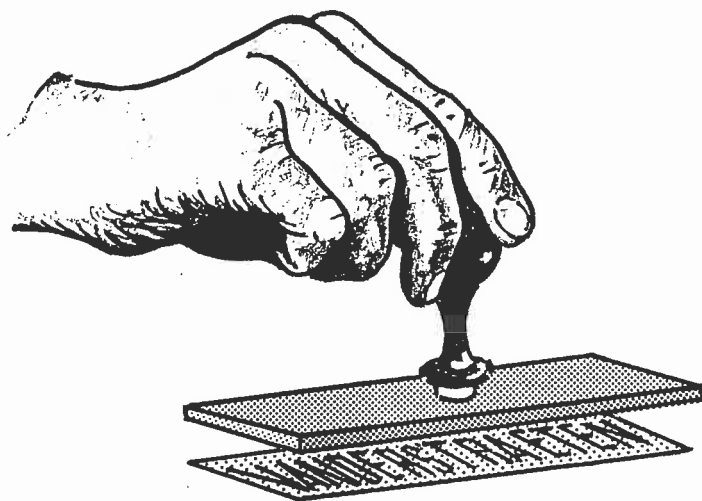

troop

Steendam 16-18
Tel.(09)223 25 12

9000 Gent
Fax (09)225 57 88

a.d'hoelaeghe, 92



Clubnieuws!

UITSLAG OVER DE ENQUÊTE:

'UW MENING IS BELANGRIJK'.

Ik hoop dat ieder lid met mij zal akkoord gaan dat de huidige toestand in de club niet kan blijven voortduren. De wekelijkse vergaderingen lijken meer op een gezelligsamenzijn en er is geen activiteit in de club nog te bespeuren.

Het zou spijtig zijn mocht een club met name A.M.S.A.C., opgericht in 1956 en alom gekend in de Vlaanders alsook bij de Directie van de NMBS te Brussel, zou teloorgaan. Hier moet iets aan gedaan worden.

Aan de hand van de antwoordformulieren "Uw mening is belangrijk!" brengen de meerderheid van de leden de wens uit dat, zoals in het verleden werd opgenomen, terug te startten met het verlenen van cursussen in verband met de toepassing van elektriciteit of electronica (de eerste begrippen van de electronica). Deze lessen zouden ondermeer omvatten de technische gegevens bij de toepassing van een bloksysteem, de signalentechniek en de verbindingen.

Deze opiniepeiling lokte ook enkele verzoeken uit waarvan hierbij enkele worden aangehaald:

- Een clubbaan is een baan die in clubverband dient bediend te worden, waarbij diverse personen dienen ingeschakeld te worden voor diverse functies. Aangezien dit blijkbaar niet kan worden gerealiseerd heb ik mij geëngageerd bij het helpen opbouwen van de baan bij mijnheer X. Een clubbaan dient niet alleen mooi of technisch interessant te zijn, maar vooral toelaten of mogelijk maken dat een "team" van bedieners er op realistische wijze het spoorbedrijf kunnen imiteren (bedienen van seinen, wissels, voedingscircuit, snelheidsregelaars, rangeren, dispatchen.....enzomeer).
- Bij de opbouw van een modelbaan, als beginner, te vernemen welk soort materialen er best in aanmerking komen, de behoeften hieromtrent en de verdere onderhoud van de baan. Het onderhoud en het smeren van de lokomotieven, de vervanging van de antislipbanden en de slepers.
- Dat de huidige spoorbaan in het clublokaal verder zou afgewerkt worden. Dat er groepen zouden aangeduidt worden van 3 à 4 leden om de baan af te werken, dit geldt tevens voor de opbouw van de nieuwe Märklinbaan. De gelegenheid krijgen mee te helpen aan de opbouw van de nieuwe clubbaan waarbij verschillende facetten naar voortreden, zoals het leggen van de sporen, het realiseren van elektrische verbindingen, het creëren van landschappen, het bouwen en beschilderen van huisjes in hout of voorgebouwd plastiek.
- Meer technische uitleg over bijvoorbeeld het bloksysteem of de signaaltechniek en de verbindingen.

- Als hartpatiënt heb ik meestal last van rokers. Ik moet soms vroegtijdig de club verlaten daar er in het leslokaal zodanig veel rook aanwezig is, zelfs in de reseaukamer. Want als het buiten koud is zijn natuurlijk de deur en de vensters gesloten. Bijgevolg kan ik weinig of niet genieten van de dia- of video-avonden, en ik ben niet alleen in dat geval !
Zou het niet mogelijk zijn de verslaafde rokers te verbieden te roken gedurende de genoemde vertoningen ?
Ik denk dat dit mag aanzien worden als een reden.
- Meer actie en minder gepraat ! Wanneer eens uitleg over schakelingen in clubverband? Wie stelt eens zijn modelbaan voor? (ervaringen bij de opbouw, scenery, enz.) Meer info over het NMBS grootbedrijf (een beetje chauvinisme is hier niet misplaatst). Meer dia- of videoavonden, bijvoorbeeld 1 maal per maand. De kans om 1 maal per maand 's maandags ook aan de baan te werken. Rookverbod tijdens de dia- en/of videovoorstellingen, tijdens deze voorstellingen blijf ik in de reseaukamer omdat het in het leslokaal stinkt als de pest. Hebben de kankerstok verslaafden de moed niet om eens 2 uren in de week niet te roken.
- De kantine: andere merken van dranken bvb. bier en cola en mogelijks aan een democratisch prijsje verkopen.
Meer plaats alwaar de reseau staat, dit terhoogte van de frigo. Weinig of geen leden die aan de huidige reseau of aan de nieuwe reseau werken.
Het rokersprobleem, vermoedelijk is dit reeds verbeterd.
Er is geen plaats meer aan de tafels de maandagavond door de bezetting van de verkopers, zij dienen zelf om hun tafel te zorgen - schragen en planken - en zich achteraan plaatsen.
- De volledige en onderlinge samenwerking in clubverband en er geen verkapte sjacherbeurs of privémarkt van maken. De tafels zijn bijna steeds volgestald met koopwaar. Organiseer daar misschien aparte avonden voor, maar laat de maandagavonden voor het clubgebeuren! Mochten de handelaars een deel van hun winst afstaan aan de club, dan zou ik deze activiteiten nog kunnen goedkeuren. De club zou er dan ook wel bij varen!
- Meer activiteiten in de club zoals: de opbouw van een modulebaan.
- Dat er meer leden aan de baan zouden werken. Ik stel voor van bv. de zondag gans de dag aan de clubbaan te werken. De vrijdagavond is nogal kort. Wij kunnen tenvroegste om 20u.30' in de club aanwezig zijn, tegen dat alles uitgehaald is mag men de clubbaan terug wegzetten. We zouden ook een keer in de maand bijvoorbeeld de clubbaan kunnen uitstallen op een maandag en daar dan uitleg bijgeven aan de leden hoe het juist allemaal moet. Ik zelf durf er ook niet aanbeginnen. Want sinds ik een winkel heb van modelbouw heb ik ondervonden dat er veel leden zijn die niet weten hoe ze er moeten aanbeginnen. Ook hebben er velen problemen om de verlichting in een rijtuig te plaatsen, om een lokomotief te smeren, om koppelingen, antislipbanden en sleepers aan te brengen. Ik zou voorstellen dat er iemand eens in de maand een spreekbeurt geeft van hoe ze dit allemaal moeten doen. Ook hebben veel leden mij gevraagd omdat er minder zou gerookt worden in het leslokaal. Minder roken vind ik geen oplossing. Ik zou voorstellen om tot 22u. niet meer te roken. Ik ben zelf roker en wil mij hieraan

onderwerpen. De gezondheid van de mensen is belangrijker. Ik wil ook verder de club sponsoren door al het materiaal voor de baan aan speciale voorwaarden te leveren. Ik ben eens naar een vergadering geweest van miniatuur-autoliefhebbers, sommige leden zouden daar beter een voorbeeld aannemen. Daar wordt de voorzitter tenminste niet onderbroken als hij een speech geeft. Er waren daar 97 leden aanwezig, het was er muisstil. Iedereen liet de voorzitter uitspreken. Daarna werden er vriendelijk en beleefd vragen gesteld waar ze een antwoord op kregen. Ik heb daar op één avond veel bijgeleerd. Als het spreekuur voorbij was, werd er door de aanwezige leden verkocht en geruild.

- De tafels beschikbaar houden om de leden te kunnen plaats nemen, zoals het nu gaat is er teweinig plaats voor de leden en moeten de meeste leden blijven rechtstaan. De gezellige sfeer is totaal zoek tegenover vroeger. De hobby verdwijnt voor plaats te maken voor een verkoopcentra van materiaal. Het afwerken van de nieuwe baan is totaal in de vergeethoek geraakt, wat ligt daar aan de basis van, tijdgebrek ? of geen interesse meer ? Dat de leden die materiaal verkopen plaats nemen achteraan in het clublokaal met eigen tafels dan zullen de tafels vrij blijven voor de andere leden. De club mag zich niet enkel beperken tot een winkel van materiaalverkoop ! nieuw of tweedehands ! Dat tijdens de winterperiode theorie lessen worden gegeven door bestuursleden of leden bij het aanleggen van spoorbanen en verbindingen.
- Ik verlang informatieavonden over electronica (voor de leek)
 - schakelingen in de modelbaan;
 - herstellingen aan de loc's;
 - plaatsen van verlichting in de loc's en rijtuigen;
 - advies over de te gebruiken artikelen;
 - meer uitstappen in clubverband naar bezienswaardigheden, zoals naar Madurodam - indien mogelijk op zondagen.
- Meer uitstapjes van 1 dag op weekend's organiseren, bijvoorbeeld Madurodam was heel goed. Professionele presentaties van nieuwe produkten die op de markt gekomen zijn.
- Bij mijn aansluiting als lid bij AMSAC vond ik het vreemd dat er bijna niet gewerkt werd, naderhand vond ik dit normaal. De gemoedelijke babbels mogen dan wel gezellig zijn, toch scoren we slecht als het gaat om een treinbaan op te bouwen. We moeten ons dan toch vragen stellen i.v.m. die gemoedelijke babbels dacht ik. Zou het niet mogelijk zijn om om de 14 dagen de maandagavonden in te richten als werkavonden ? Het heeft weinig zin om aparte werkavonden in te richten aangezien de vrijdagavonden nu ook al rijavonden zijn geworden ! Werkkernen van 3 maximum 4 leden per onderwerp zouden misschien de activiteiten stimuleren. Onderwerpen zoals de opbouw van een spoorbaan, elektriciteit en/of electronica, huizenbouw, decorbouw, verlichting aan de baan, ombouwen en schilderen van rijtuigen en lokomotieven, zouden dan aan bod kunnen komen. Ik denk wel dat er leden zullen zijn die zich interesseren in één van die onderwerpen. Dat er kritiek zal zijn staat als

een paal boven water, maar het ligt dan ook bij de critiekers om daadwerkelijk te bewijzen dat zij het beter kunnen !
 Wat wel opvalt in onze club is dat er bijna geen gereedschap voor handen is. De aanschaf is natuurlijk een investering, maar wat zijn we met geld in de kas als we niets kunnen presteren bij gebrek aan werktuigen. Ik hoop dat deze suggestie zal bijdragen tot wat meer activiteit onder de leden in de club en tot de opbouw van de nieuwe baan.

- Eénmaal per maand (de maanden juli en augustus niet) een les over elektriciteit, schakelingen, enzomeer, bijvoorbeeld de 2de of de 3de maandag van de maand. Een voorstelling zoals over de schakelrelais Berliner TT (zie ons blad n° 31) en zeer duidelijk uiteengezet door de voorzitter, mag zeker voor andere technische zaken herhaald worden.
- Zou het mogelijk zijn een beurtrol op te richten, t.t.z. een indeling over de maandelijkse periodes:
 - 1ste maandag van de maand zou er mogen gereden worden;
 - 2de maandag van de maand de spoorbaan verder afwerken, dus niet rijden;
 - 3de maandag van de maand, les over uiteenlopende onderwerpen;
 - 4de maandag van de maand, film-, video- of diaavond, bij gebrek aan deze laatsten, les over het onderhoud en het herstellen van het materiaal.
- Ook al zijn we maar met 4 of 5 leden het loont steeds de moeite:
 - om een bezoek te brengen aan een clublid zijn spoorbaan;
 - een gesprek over het gebruik van verf spuitbussen + demonstratie;
 - de zelfbouw van lantaarnpalen en seinpalen;
 - onderricht bij de toepassing van een bloksysteem;
 - korrekte werking van de seinsignalisatie;
 - het vertonen van videofilmen over treinen;
 - het bijschilderen van gebouwen;
 - het bezoek aan de stuurcabine van een elektrische lokomotief;
 - het schilderen van bergen;
 misschien niet interessant voor de oudere clubleden maar wel voor de jongere die er u dankbaar voor zullen zijn al zijn we slechts met 5 of 6 clubleden.

Aan de hand van deze antwoordformulieren 'Uw mening is belangrijk', kunnen we vaststellen dat de meeste leden zich uitspreken voor een meerdere activiteit in de club.

Het is duidelijk dat bij onze vereniging de huidige prestaties dienen gewijzigd te worden en een actievere solidariteit in werking treedt.

Onlangs ontving ik een schrijven uitgaande van de heer Vandaele Jozef uit Drongen, met de vraag om terug deel te nemen aan de kunst-, folklore- en antiekmarkt te Drongen, op de gronden van het ACV - CVCC op 28 en 29 mei eerstkomend.

Een tweede vraag om deel te nemen aan de tentoonstelling ingericht door de groepering 'Monumentenzorg'. Deze tentoonstelling zou doorgaan onder het motto 'Transport Vervoer door de eeuwen heen', vermoedelijk op zondag 11 september 1994.

Wat denkt u hierover heren ? Het wordt hoogstdringend de tijd dat we de handen uit de mouwen gaan steken !

Een van onze leden was zo vriendelijk het antwoordformulier, 'Uw mening is belangrijk!', terug te sturen met niet minder dan tien opmerkingen.

Ik wil u echter niet onthouden deze suggesties kenbaar te maken en hierop onmiddellijk een antwoord te geven.

Volgens mijn mening had de briefschrijver er beter aangedaan met punt 10, zijn schrijven te beginnen: 'sorry voor het zeer slecht schrijven'. Het was voor mij een hele klus om dit schrijven te ontcijferen. We vangen aan met de opsomming van deze punten:

1. - Prioritair: Beter TV-toestel dat compatibel is voor andere videosystemen, zodat betere videobeelden kunnen getoond worden. Dia- of filmprojecties aanmoedigen!

Antw.: Met kennisgeving dat ondertussen door AMSAC een ander TV-toestel + videotoestel werd aangeschaft voor het systeem VHS. Ik vraag mij af welke andere videosystemen er nog in aanmerking kunnen komen?

2. - Indien men 'les' vergaderingen wil geven is het huidig lokaal te klein. Er moet een studieruimte zijn, een 'café met inclusief een verkoopsruimte' waar roken getolereerd wordt en de treinzaal waar even als in de studieruimte niet roken wordt gerespekteerd.

Antw.: Voor een miniatuurtreinclub zoals de onze, AMSAC en ook bij zusterverenigingen, is de ruimte waarover men kan beschikken steeds teklein. We moeten roeien met de middelen waarover we beschikken. Heeft men als een nagegaan over welke faciliteiten we genieten? Wat het roken betreft kan ik aanhalen dat het rookverbod in de treinzaal wordt gerespeteerd.

3. - Indien het gebruikelijk is dat ook leden elkaar bezoeken en elkaars modelbaan te bewonderen en bij te leren het zo houden of verder stimuleren.

Antw.: Dit is een onderlinge overeenkomst onder de leden waarbij de club geen uitstaans heeft.

4. - Onder de modelbaan ligt heel wat ongebruikt materiaal? Geeft een slordige indruk vooral bij nieuwe leden. Nieuwe leden verwachten een pedagogische begeleiding.

Antw.: Dat er onder de clubbaan veel ongebruikt materiaal aanwezig is is inderdaad juist. Het is niet datgene dat onder de tafel aanwezig is dat van belang is, maar wel het materiaal dat op de tafel aanwezig is. Wegens plaatsgebrek is men wel genoodzaakt het overtollige materiaal onder de tafel op te bergen. Ik denk wel dat het hier in de bedoeling ligt van de schrijver met de bewoordingen: 'een pedagogische begeleiding', van de nieuwe leden een leiding te geven bij het opstarten van een spoorbaan en geen opvoedkundige begeleiding.

5. - Bij het inlijven van nieuwe leden, hen aanmoedigen meer belang te hebben voor Belgische treinen en ook voor de infrastructuur van de NMBS. Ze kunnen veel leren over de exploitatie van het Belgische Spoorwegnet en inspiratie opdoen voor de aanleg van hun eigen baan.

Antw.: Iedereen is vrij het materiaal te kiezen wat hem het meest zind. De ene liefhebber gaat de voorkeur geven aan het Belgisch materiaal, de andere aan het Zwitsers materiaal of het Duits materiaal. Men moet de hobbyist zijn vrije keus laten. De verdere toepassing van het elektrisch materiaal komt op het zelfde neer, of het nu aangewend wordt bij het Belgisch of Duits materiaal.

6. - Is het mogelijk samen te werken met andere clubs in het Gentse? Als bijvoorbeeld met Gentbrugge, zij geven jaarlijks tijdens de Gentse Feesten opendeurdagen, waarom wij niet?

Antw.: Er is mij slechts één club in het Gentse ter kennis en dit is inderdaad de club te Gentbrugge. Om samen te werken met een andere club moet men dan ook over de nodige plaats kunnen beschikken, wat niet het geval is te Gentbrugge. Waarom wij geen 'opendeurdagen' houden tijdens de Gentse Feesten. De reden is heel eenvoudig omdat wij geen publiek kunnen toelaten op het perron 1. Dat bij dergelijke gelegenheden het perron 1 buiten dienst dient gebracht te worden en ingevolge de huidige werkzaamheden in het Sint-Pietersstation, het personeel van blok 6 voor een moeilijke taak komt te staan. U hebt zelf reeds kunnen vaststellen dat het spoor 1 regelmatig door de 'posttreinen', de reizigerstreinen of de goederentreinen in gebruik is. Waar blijft dan de verantwoordelijkheid van de spoorweg tegenover het bezoekend publiek?

7. - Het gebruik van het openbaar vervoer aanmoedigen door te vermelden op affiches van beurzen of treinexpo's, hoe men er met het openbaar vervoer geraakt? Kan ook eventueel in het clubblad staan.

Antw.: Als u een bezoek wou brengen aan treinbeurzen of treinexpo's, en gebruik maken van het openbaar vervoer, gelieve u dan zelf ervan te vergewissen welk openbaar vervoer het best in aanmerking komt. Ik ga hier de NMBS stimuleren: gebruik het 'SPOORBOEKJE' uitgebracht door de NMBS! De verschillende festiviteiten worden mij ook niet op de schoot gebracht!

8. - Niet te veel de nadruk te leggen op Märklin want voor veel beginners is dat te duur. Dus merken als ROCO, PIKO en LIMA (koploper van de Belgische modellen) evenzeer aanprijzen, zodat met een modelbeginner niet veel duurder is dan videospelletjes, of ander elektronisch speelgoed. Het komt er op neer om weer meer jongeren te stimuleren voor het aanleggen van een modelbaan.

Antw.: Er is geen enkel bestuurslid in onze club die de leden, laat staan de beginners, zal aanzetten tot het gebruik van het materiaal Märklin. Ieder beginner is vrij de keus te maken, de voor- en de nadelen van ieder merk in ogenschouw te nemen en zich niet laat beïnvloeden door een bestuurslid.

9. - Zijn zaken waaraan ik nu niet aandenk die me later nog kunnen te binnen schieten.

Antw.: Laat die zaken maar komen!

10. - Sorry voor het zeer slecht schrijven.

Antw.: Dit heb ik ondervonden.

De voorzitter,
D'hoolaeghe André

Wie wenst deel te nemen aan de cursus elektriciteit ?

Ingevolge de grote navraag vanwege de leden, heeft de heer DELATHOUWER Daniel het initiatief op zich genomen een voordrachtencyclus op te starten over de eerste begrippen inzake elektriciteit. De cyclus zou gespreid worden over verschillende vrijdagavonden naargelang de belangstelling en is bestemd voor zowel beginners als ervaren modelbouwers.

Gedurende deze cursussen worden de verschillende aspecten van de elektriciteit behandeld.

Hoe ontstaat elektriciteit ? Wat is elektronica ? Waar en wanneer is de elektronica van toepassing ?

Wie deze cursus wil volgen stelt zich in verbinding met de heer DELATHOUWER Daniel en is het wenselijk een notabriefje op te maken met de opgave welke problemen er dienen behandeld te worden - bv. verbindingen, schakelingen enzomeer.

Waar, wanneer en waarom ? De cursus zou plaats vinden in het clublokaal van het Sint-Pietersstation, dagen en uren dienen nog besproken te worden met de kandidaten.

Het is onmogelijk dergelijke cursussen te beleggen tijdens de vergaderingen de maandagavond.

Het is een aanrader voor de leden, neem deze gelegenheid tebaat !

Ik bedank bij voorbaat de heer DELATHOUWER Daniel voor zijn genomen initiatief.

De voorzitter,
D'hoolaege André

AMSAC bedankt en feliciteerd haar leden.

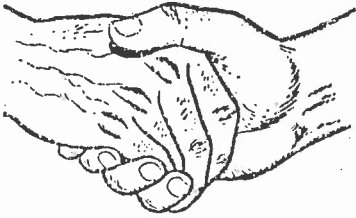

Wij bedanken de heer SPRUYT Raoul voor de verscheidene schenkingen aan de club. Zowel rollend als décormateriaal mochten we in ontvangst nemen. We zijn de heer SPRUYT Raoul hier zeer dankbaar om.



De heer BALOT Roland nam deel aan een wandelzoektocht. Niet minder dan 1558 inzendingen kwamen in de bus waarbij slechts 291 personen het juiste antwoord op de 20 vragen hadden ingediend.

Aan de hand van de schiftingsvraag werden 78 gelukkigen geselecteerd die deel hadden in de prijzenpot van meer dan 100.000fr. De heer BALOT Roland ontving de eerste prijs, een fiets ter waarde van 10.000fr. Hartelijk gefeliciteerd Roland !



Handen van verdienstelijke Gentenaar in het gips.

De heer VERMEULEN Etienne is onsterfelijk. Of juister: zijn handen zijn vereeuwigd in gips.

VERMEULEN Etienne vervoegd het kransje Gentenaars die zich op sociaal, cultureel of economisch vlak voor Gent verdienstelijk hebben gemaakt en op één of andere manier de Arteveldestad meer uitstraling te bezorgen. Gefeliciteerd Etienne !



*de heer en mevrouw Christian Seels - Kathleen Volbrecht
melden ons met grote vreugde de geboorte van hun
zoontje Sam op 18 januari 1994.
Hartelijk gefeliciteerd vanwege A.M.S.A.C.!!*

Tél : 09 / 227.68.41

FAX: 09 / 227.68.41

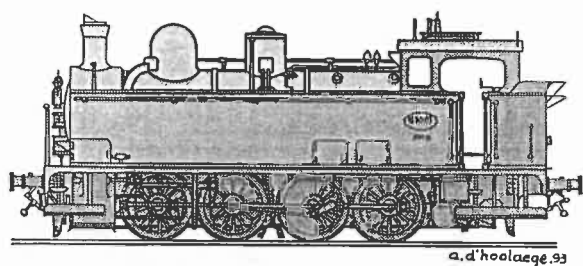

Bank: 144-0573057-61

HRG : 167.570



Henri De Sagherstraat 16
B - 9031 DRONGEN (Gent)

**TREINMODELBOUW IN AL ZIJN FACETTEN
VAN SPOOR Z TOT SPOOR 1 - AL GEKENDE MERKEN**

Voor info, telefoneer : 09 / 227.68.41

*van woensdag tot vrijdag tussen 14u en 20u , of op zaterdag tussen
9u en 18u*

*Bestellingen doorlopend via ons antwoordapparaat.
Wij komen vrijblijvend aan huis.*

Agentschap "Krediet aan de Nijverheid"

Hans COCQUYT

Vierhekenstraat 5 A

9031 - DRONGEN

Tel. 09 - 236.24.33

Fax 09 - 236.24.67



Thuis in sparen

KANTOOR OPEN van maandag tot vrijdag van 9 tot 12u. en van 16 tot 18u.

woensdagnamiddag gesloten

zaterdagvoormiddag van 10 tot 12u.; ook op afspraak.

DOOR ONS **S** GELEZEN



Te Brussel kon men reeds kennis
maken met de tram 2000.

In mei wordt de lagevloertram een vertrouwd beeld in de straten van het Brussels gewest. De Maatschappij voor Intercommunaal Vervoer in Brussel (MIVB) bestelde bij ACEC Transport, een dochter van de Brits-Franse groep GEC-Alstom, 51 trams 2000. BN werd ingeschakeld bij de bouw van de trams.

Een Brusselse lagevloertram, waarmee op dit ogenblik proefritten op een beperkt traject wordt gemaakt, biedt plaats aan 32 zittende en 138 staande reizigers.

Op woensdag 2 februari konden belangstellenden de nieuwe tram uittesten tijdens een rit tussen de MIVB-remise van Elsene en het Marie-Joséplein.

De lagevloertram vertrok tussen 14 en 18u. aan de remise in de Renbaanlaan 158 - 170 te Elsene. De remise is bereikbaar met de buslijn 71 (halte G. Bernier) en de tramlijnen 23 (Schaarbeek - Churchill), 90 (Rogier - Zuid), 93 (Schaarbeek - Marie-José) en 94 (Kerkhof Jette - Wiener), telkens de halte Buyl.

BEGONIA REIZEN



AUTOCARS:

70 Zevenekendorp
9080 LOCHRISTI

(09) 355 51 53 - Fax (09) 355 09 05

REISBUREAUS:

916 Antwerpsestw. 9040 - GENT

(09) 238 15 14 - Fax (09) 238 23 30

416 Rooigemlaan 9000 - GENT

(09) 236 18 80 - Fax (09) 236 18 95

gentse heftrucks

n.v.

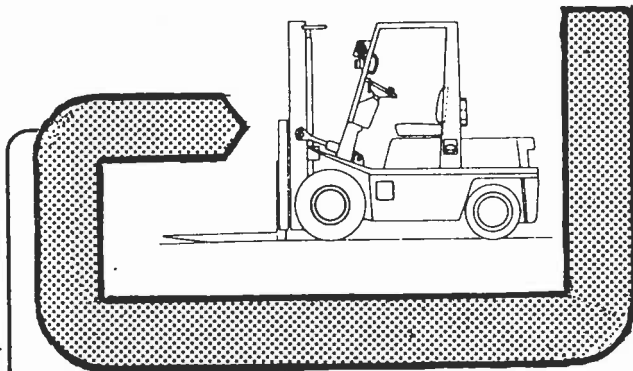

12 Vliegtuiglaan
9000 GENT
(09) 251 09 25

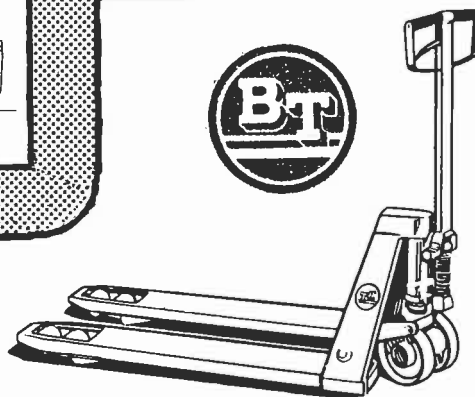

Telefax : (09) 251 50 20

 * BAUREIHE 119/219/229 VAN DE DEUTSCHE REICHSBAHN *

Sedert 1967, maakte de Deutsche Reichsbahn gebruik van zware diesellokomotieven op de grote lijnen, voor de import vanuit de voormalige Sovjet Unie. Daarenboven had zij ook behoefte aan loks met een beperkte asdruk, voor zowel goederen- als reizigersverkeer op secundaire lijnen.

Deze lokomotieven dienden over voldoende kracht te beschikken, om ook taken te kunnen overnemen op hoofdlijnen. Terzelfdertijd moesten zij uitgerust zijn met installaties voor de verwarming van rijtuigen op stoom alsook elektrisch. Dit was noodzakelijk om aan de internationale tendensen te kunnen voldoen. Daarom moest een volledige elektrische installatie voorzien worden in de loks.

Deze technische vereisten waren het best te verenigen in een diesel-hydraulische lokomotief voorzien van zes assen.

Om die reden was de direktie van de Deutsche Reichsbahn genoodzaakt de reeks 118.2 te gebruiken als basisconcept voor de ontwikkeling van een nieuwe lok.

De dieselmotoren voor deze lok, dienden te worden ontwikkelt in Roemenie, door de "Lokomotivfabrik, 23 August" te Boekarest, in overeenstemming met de afgesloten konventie "Rates fur Gegenseitige Wirtschaftshilfe (RGW)" van toepassing in de Oostbloklanden. Later zou deze nieuw ontwikkelde motor ook ingebouwd kunnen worden in de reeksen 118.2 voor de modernisatie ervan.

In oktober 1974, werd de start gegeven voor de ontwikkeling en levering van 2 dieselloks. Midden 1975 was het eerste exemplaar rijvaardig en kreeg het nummer 119001, waarna de eerste testritten werden uitgevoerd. De definitieve oplevering gebeurde te Boekarest op 06 januari 1977. Onmiddellijk werd deze lok getransfereerd naar het depot VES-M Halle. De 119002 volgde in oktober 1977. Tests wezen uit dat er enkele modificaties nodig waren. Deze wijzigingen werden aangebracht aan de volgende voorserie-loks die werden opgeleverd.

In het begin van de jaren tachtig beschikte de DR over 17 lokomotieven van deze reeks. Deze werden voornamelijk ingezet in het gebied rond Thüringen. Door hun uitzicht kregen ze de bijnaam "de duikboten van Thüringen".

In de loop der jaren werden verscheidene loks opgeleverd, soms met kleine aanpassingen aan het uiterlijk of op technisch vlak.

Sedert 1/1/1992 werden deze loks hernummerd onder de reeks 219. Bij de hereniging van Oost- en West-Duitsland, gaf de direktie van de DR de opdracht de loks van de reeks 119 (219) te transformeren, voor gebruik op het Duitse IC-net. De loks werden uitgerust met elektrische en elektronische installaties en voorzien van nieuwe motoren die een snelheid van 140 km/h konden bereiken. Deze motoren werden gebouwd bij de firma Krupp Verkehrstechnik te Essen. Op 8 april 1992 werd de eerste vernieuwde lokomotief in dienst genomen, onder het nummer 229100.

Alle loks met een vermogen van 2840 Kw (3350 pk) zijn gestationneerd in het depot van Berlijn-Pankow, waar ze worden ingezet voor EC/IC - diensten. De resterende loks met een vermogen van 1980 Kw, worden ingezet in de omgeving van Thüringen, Lausitz en Dresdener.

 * DEZE BIJZONDERE DIESELLOKOMOTIEF INSPIREERDE 2 FABRIKANTEN OM DIT MODEL OP *
 * SCHAAL UIT TE BRENGEN : BRAWA en GUTZOLD. *

Hierna volgt een korte beschrijving en vergelijking van beide modellen.

Beide modellen werden uitgebracht eind 1993, begin 1994. De aankoopprijs ligt niet ver uit elkaar en schommelt rond de 4000 fr. Ze zijn perfect op schaal uitgevoerd.

De lok van Brawa is op alle zes assen aangedreven door een vijf-polige motor met vliegwiel van Life-Like. Bij Gutzold zijn vier assen aangedreven en is er een drie-polige Buhler motor met vliegwiel ingebouwd. De trekkracht en soepelheid van de lok van Gutzold primeert (ook al is het miniem) boven die van Brawa.

Gutzold voorziet zijn lok van lichtwisseling door led-verlichting. Bij Brawa gebeurt dit door lampen. Voordeel voor Gutzold door de konstante verlichting, voordeel voor Brawa door het natuurgetrouw kleur van de verlichting.

Beide lokomotieven zijn intern voorzien om te worden uitgerust met digitaal-decoders. Gefeliciteerd!

Bij Brawa werd de lok voorzien van beschriftingen in relief. Gutzold maakt gebruik van opdruk. Bij Brawa kunnen de deuren van de stuurcabine worden geopend. Een detail die we niet vaak terugvinden bij loks van deze prijsklasse. De dakroosters bij Gutzold zijn heel verzorgd uitgevoerd en komen heel realistisch over.

Welke lok nu te kiezen? Iedere lok heeft zijn voordelen. De keuze valt moeilijk. Beide zijn zeer mooi uitgerust. Topklasse-modellen voor betaalbare prijzen. Ze zijn aan elkaar gewaagd. Brawa zet met deze lok zijn eerste stappen in de produktie van lokomotieven. Gutzold beschikt reeds over jaren ervaring (recent werden alle loks, in produktie, mechanisch en optisch hernieuwd). Aan U de keuze.

Modell
Eisen
Bahner
**VERGLEICHS
TEST**



 * STOOMLOKOMOTIEF SERIE 880 VAN DE ITALIAANSE SPOORWEGEN (FS) *

De Nurnberger Messe is nog maar pas voorbij, of ROCO komt al op de proppen met één van de eerste nieuwigheden voor 1994, een stoomlokomotief van de FS.
 In feite stond deze nieuwigheid reeds vorig jaar aangekondigd, maar het was het wachten waard.

Een juweeltje. Tot in de perfectie gedetailleerd en met zeer goede rij-eigenschappen. De grenzen op modelbouwgebied werden nog maar eens verlegd met deze lok.

Deze stomer wordt aangedreven op drie assen. De vijf-polige motor beschikt over een vliegwiel, wat borg staat voor soepelheid. Alle wielen zijn voorzien van stroomafname, een must voor een kleine lok. Hierdoor is rangeerwerk perfect mogelijk aan kleine snelheden, zonder stroomonderbrekingen op wissels. Het gewicht van de lok zal hierook niet vreemd aan zijn. Een volledig metalen chassis zorgt voor een stabiele opbouw van deze stomer.

De opschriften zijn onberispelijk. Het machinistenhuis biedt een vrije doorkijk en is volledig ingericht. Alle leidingen op de ketel zijn vrijstaand. Opgepast dus bij het uitnemen van de lok uit de doos of verplaatsen met de hand. Jammer dat er geen verlichting voorzien is aan beide zijden van de lok.

Enkel de kostprijs kan roet in het eten gooien (ongeveer 6000 fr).

De "Gruppo 880" van de FS, is een tender-lokomotief voor alle gebruik, die werd ingezet op secundaire lijnen.
 Kort voor de Eerste Wereldoorlog, wanneer de bouw van de reeks 875 nog volop bezig was, werd er besloten tot de bouw van een stoomlokomotief met twee cilindrs. De eerste 12 exemplaren, gebouwd door Ets. Breda, werden in dienst genomen in 1916. De andere 48 exemplaren volgden in 1922.
 Door de lichte opbouw van de secundaire lijnen in Italië, was een maximale asdruk van 13 ton mogelijk. Dit had als gevolg dat er beperkingen moesten doorgevoerd worden ten koste van de autonomie van de lok. In de jaren 30 werden de secundaire lijnen aangepast en kon men wijzigingen doorvoeren die deze stoomlokomotief ten goede kwam.
 Met een vermogen van 500 pk (370 kW) was een topsnelheid mogelijk van 75 km/h voorwaarts en 50 km/h terugwaarts. De bevredigende prestaties van deze lok, deed de FS beslissen om de reeks 875 aan te passen aan de normen van de reeks 880. De reeks 880 bleef in dienst tot het begin van de jaren tachtig. In 1985 werd een lok terug rij-vaardig gemaakt voor museumritten.

Roco brengt deze lokomotief uit in de uitvoering zoals zij dienst deed tussen de jaren 1930 en 1950.

EPOQUE III-IV TIJDPERK FERROVIE DELLO STATO (ITALIE) (FS)
 ITALIAANSE SPOORWEGEN (FS)

FS

HO
 1:87

EXCLUSIVE

43277 III I

Locomotive-tender n° 880.001 des
 FS Italia
 Stoomlokomotief serie 880 van de
 FS.

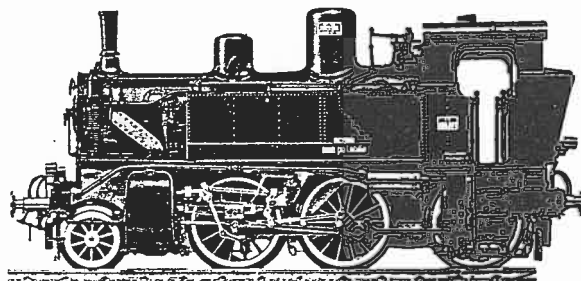

AGENDA

De vergaderingen van de Artevelde Miniatuur Spoorweg Amateurs Club - Gent (A.M.S.A.C.) hebben plaats in het lokaal gelegen in het Sint-Pietersstation te Gent, spoor 1, iedere maandagavond om 20u..

Op de wettelijke feestdagen, zoals tweede Paasdag e.a., en tijdens de duur van de Gentse Feesten zijn de vergaderingen afgelast.

De werkavonden gaan voorlopig door de vrijdagavond. (om 20u.)

Leden die wensen deel te nemen aan de verdere opbouw van de clubbaan, in het clublokaal, dienen zich vooraf in verbinding te stellen, hetzij tijdens de gewone vergaderingen hetzij telefonisch, met de heren CLAEYS Guy - tel:227.68.41 of COCQUYT Hans tel:226.31.10 die de leiding op zich nemen voor de verdere opmaak van de baan wanneer zij eveneens die avonden vrij zijn.

Op onvoorziene data kunnen de maandagavond video- of diaprojekties plaats hebben, dit naar gelang de inbreng van de leden die voor de projektie instaan. De video- of diaprojekties waarvan sprake slaan enkel en alleen op miniatuur- of reële spoorwegen.

Dit voorwat de Artevelde Miniatuur Spoorweg Amateurs Club (A.M.S.A.C.) betreft.

TENTOONSTELLINGEN en RUILBEURZEN

13.03.1994 T.H.T. (Trein Hobby Trains)Ruilbeurzen te Vilvoorde
en in de zaal STAR, N. De Brauwerestraat 21, van 9 u.
08.05.1994 tot 13 u. Toegangsprijs 50 fr.

Toelichting voor de leden die over geen eigen vervoer beschikken kunnen gebruik maken van het Openbaar Vervoer, zijnde: DE TREIN IS ALTIJD EEN BEETJE REIZEN!

Gent Sint-Pieters	V. 8u.15'	treinnummer 506
Brussel Noord	A. 8u.55'	
Brussel Noord	V. 9u.04'	treinnummer 1581
Vilvoorde	A. 9u.11'	

Voor verdere gegevens zie 'SPOORBOEKJE, BELGISCHE SPOORWEGEN'.

19.03.1994 Eerste uitstap ingericht door de T.S.P. in 1994. De eerste reis van 1994 uitgeschreven door het Toeristisch Spoorpatrimonium zal plaats vinden op zaterdag 19 maart aanstaande op de lijnen 163 en 155 (Libramont-Bastogne en Marbehan-Croix-Rouge. De autorail 4333 zal op deze lijn rijden. Voor inlichtingen: TSP - Egelantierenlaan 15 Brussel - Tel: 02 / 770.51.82

TSP Agenda:

zaterdag 12 maart:	restauratiewerken te Haine-Saint-Pierre;
zaterdag 19 maart:	TSP reis op de Luxemburgse lijnen;
zaterdag 2 april:	rondrit van Brussel met stoomtrein;

zondag 3 april (Pasen): Brussel - Spontin en ritten met
 een stoomtrein tussen Ciney en
 Spontin;
 zaterdag 9 april: restauratiewerken te Haine-Saint-
 Pierre;
 zondag 17 april: verwijderen van struikgewas lijn
 128;
 zaterdag 7 mei: speciale reis op de Athus - Maas
 lijn.

29-30-31 oktober MSCM 'DE PIJL' viert feest !
 en De club is dit jaar 20 jaar jong en willen
 1-5-6 november 1994 daarom eens extra uit de hoek komen met een
 GROTE EXPO in het vormingsstation van de
 NMBS te Muizen - Leuvensesteenweg 443

5.6.1994 15de Internationale Ruilbeurs in het Cultureel
 Centrum te Hoeselt ingericht door de Hoeseltse
 Treinclub.

25.6.1994 4de Expo Beurs van Treinen ingericht door TMS
 en (Train Modele Sud) in de Polyvalente Hall te
 26.6.1994 Aarlen.
 Op 25 juni 1994 van 10u. tot 19u. en op
 26 juni 1994 van 10u. tot 18u.

2.4.1994 53ste Internationale Veiling van Oude Speel-
 en goetdretinen in Hotel Serwir te Sint-Niklaas
 3.4.1994 door VERCAUTEREN André

27.3.1994 BRUSSELS EURO RAIL - Beurs van miniatuurtreinen
 en toebehoren in het Woluwe Shopping Centre,
 Woluwedal te Sint-Lambrechts Woluwe van 9u.45'
 tot 16u.

ANTWERPS TRAM- EN AUTOBUSMUESEUM - FORT V - 2650 te EDEGEM.

Bezoek het Antwerps Tram- en Autobusmuseum in het Fort V,
 Fort V-straat te Edgem. Toegankelijk van Pasen tot het laatste
 weekeinde van oktober, elke zaterdag- en zondagnamiddag en op
 wettelijke feestdagen van 14u. tot 18u. Meer dan honderd jaar
 geschiedenis over het streek- en stadsvervoer in de Provincie
 Antwerpen. TOEGANG GRATIS !

10.11.1994 AMRA - ANTWERP MODEL RAILROAD ASSOCIACION
 11.11.1994 Fort V te Wommelgem richt op 10, 11 en 12
 12.11.1994 november 1994 haar tweejaarlijkse tentoonstelling
 in.

- 12.03.1994 Treinenruilbeurs te Odoorn (Ndl.) bushof 5
van 10u. tot 16u.

- 19.03.1994 Opening van het Stoomcentrum te Maldegem.
Eerste stoomtreinritten van het jaar.

- 19.03.1994 Modeltreinenbeurs te Den Bosch (Ndl.) in de
Maaspoort, Marathonloop 3, van 10u. tot 15u.

- 19.03.1994 Opendeurdag door de Railclub Utrecht te
Maarssebroek in 'De Eendenkooi' Boomstede 205
van 10u. tot 15u.30'.

- 19.03.1994 Modelspoorbeurs door de Model Spoorweg Club
'De Stoomfluit' te Hoogeveen (Ndl.) in het
Monseign. H. Smeengecollege, Grote Kerkstraat 49
van 10u. tot 15u.

- 20.03.1994 Ruilbeurs in het Shopping Center te Woluwe
vanaf 8u.

- 26.03.1994 Ruilbeurs te Schiedam (Ndl.) door de Model Spoor-
weg Club 'Schiespoor', Westerkade 21 van 10 tot 16u.

- 26.03.1994 Treinenbeurs te Alphen a/d Rijn (Ndl.)

- 27.03.1994 Eurorailbeurs in het Shopping Center te Woluwe
Verzamelaars vanaf 8u.30' betalen 200fr., andere
bezoekers vanaf 9u.45' betalen 100fr. Open tot 16u.

- 02.04.1994 Salon International de la Maquette et du Modèle
tot Réduit in de Porte de Versailles te Parijs (Fr.).
10.04.1994 Wedstrijd 'Doigts d'Or' ingericht door Le Figaro,
modellen uit lucifers.

- 10.04.1994 Ruilbeurs van Treinen, Speelgoed en Mini auto's
te Sart-Saint-Laurent (5070) van 9u.30' tot 13u.30'.

- 13 tot 17.4.94 Modellbau Ausstellung te Dortmund (Dl.).

- 23.04.1994 Ruilbeurs te Schiedam (Ndl.) door de Model Spoor-
weg Club 'Schiespoor', Westerkade 21 van 10 tot 16u.

- 24.04.1994 Musée Français du Chemin de Fer te Mulhouse (Fr.)
3de Dag van de Spoorweg Verzamelaars

- 30.04.1994 Stoomfestival bij het Stoomcentrum te Maldegem.
tot
01.05.1994 Opening van het seizoen

- 7 en 8.05.94 Dordrecht in Stoom 94 te Dordrecht (Ndl.)

- 08.05.1994 Ruilbeurs THT te Vilvoorde in de zaal 'De Star'
N. De Brauwerestraat 21 - van 9u. tot 13u.

- 21 tot 23.5.94 Internationale Pinksterstoomdagen door de
Stoomgroep te Turnhout in het Stadspark.

- 21.05.1994 In het Spoorwegmuseum te Utrecht (Ndl.)
tot
23.05.1994 Stoommanifestatie met de lokomotieven van de
Hoogovens SSN, VSM, SHM en MBS.

- 22.05.1994 10de Ruilbeurs te Chatelêt in het Stadhuis
Place de l'Hotel de Ville, van 9u. tot 13u.

- 28.05.1994 Ruilbeurs te Schiedam (Ndl.) door de Model Spoor-
weg Club 'Schiespoor', Westerkade 21 van 10 tot 16u.

*Miniatuurtreinen in het A.C.V. lokaal
Drongenstationstraat 1 Drongen
op zaterdag 28 mei van 16u. tot 19u.
en op zondag 29 mei 1994 van 10u. tot 19u.
Ter gelegenheid van de Kunst-, Folklore-
en Antiekmarkt te Drongen. Werken mee:
Märklin - GO-RAIL.*

Hoe kan ik op een kruising mijn tram met een treinbaan laten functioneren ?

Bij het gebruik van het gelijkstroom systeem is het best om als kruising, het 90° graden kruispunt te gebruiken en verder de gelijkstroomrail er op aan te sluiten.

Het enige probleem is, dat bij de overwegen met twee slagbomen de bomen tegen de rijdraad aankomen, omdat ze te lang zijn. We kunnen dus alleen die overwegen gebruiken, welke voorzien zijn van halve slagbomen (twee aan elke kant dus) of van de overwegen met aan elke kant maar een halve slagboom.

De echte moeilijkheden beginnen pas bij een kruising, waarvan alle in elkaars verlengde liggende railstaven met elkaar verbonden zijn, gaat gebruiken en de tram alleen maar op de onderleiding rijdt. (Fig. A)

Als we nu het schakelschema bekijken zien we dat in dit geval de kruising van, OF tram OF trein van rijstroom wordt voorzien. De eerste vereiste is, dat de gehele kruising elektrisch is gescheiden van de rest van de spoorbaan.

We zouden de kruising wel permanent onder stroom kunnen brengen, maar als we de tram, na de overweg een keerlus laten maken, zodat zij de overweg in twee richtingen berijdt, dan stuiten we op moeilijkheden. Het zelfde geldt voor de trein.

Voor diegenen die beide banen, dus zowel tram als trein met bovenleiding zouden berijden, zie schema hieronder. (Fig. B)

We zien dus, dat de geïsoleerde kruising der rijdraden afwisselend van tram- OF treinrijstroom wordt voorzien.

Fig. A
Kruising

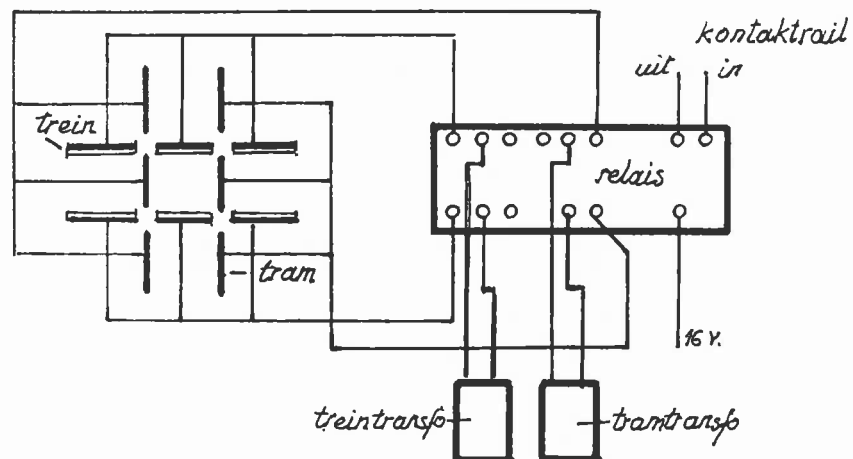

Fig. B
Bovenleiding

